



صندوق حريق هوزريل موديل اس اف / ٤٠٠٠ اس اف ٥٠٠٠

FIRE HOSE REEL CABINET MODEL SF/4000 - SF/5000

SFFECO Hose Reel Cabinet Model SF/4000, SF/5000 Characterized for its high quality and performance in fighting fire, can be used effectively in factories, residential building, etc.

صندوق حريق موديل اس اف / ٤٠٠٠ - اس اف ٥٠٠٠ من إنتاج سفيكو يمتاز بجودته العالية ومقدرته الفائقة في مكافحة الحرائق، يستخدم خصيصاً في المباني السكنية والتجارية والمدارس والمستشفيات والمستودعات.... الخ.



Model: SF/4000



Model: SF/5000



CABINET COMPONENTS:

- 1) Superior quality, 100% Synthetic Jacket Hose, the outer fabric is made of circular woven SYNTHETIC FIBRE and root proof yarn, while inner layer is a substrate of tropical rubber applied by means of a special vulcanizing technique ensures long life, elasticity and flexibility. Hose Dia 1.5" & 2.5" x 30MTR long equipped with aluminum coupling American NST thread. Other hose lengths are available upon request.
- 2) Hose reel is made of 1 mm steel sheet and pressed out. The outer edge of the reel is rolled over to give a safe handling edge on the outer rims. The reel is mounted on swinging arm.
- 3) Landing valve 1.5" for SF/4000 & 2.5" for SF/5000, American NST thread. Other types are available upon request.
- 4) Brass jet branch pipe 1.5", 2.5" American NST, standard Model A. Other optional types of Model B for jet, Spray & Shut off and Model C for Jet & Shut off are also available.
- 5) All printings of operation instructions and labeling have been done by SILK SCREEN PROCESS. NO STICKERS.

مكونات الصندوق:

- ١) خرطوم كنان مقياس ١,٥ أو ٢,٥ بوصة بطول ٣٠ متر، مصنع من خيوط عالية الجودة والطبقة الداخلية مصنعة من المطاط المقوى لحمايته من التآكل، الخرطوم موصل بنهايته بوصلات ألمنيوم (جلبة) سن أمريكي NST ، أنواع وأطوال أخرى متوفرة حسب الطلب والاستعمال.
- ٢) بكرة الخرطوم مع الحامل مصنعة من الحديد سماكة ١ ملم مكبوس على مكابس هيدروليكية خاصة بحيث لا تسمح بالتواء البكرة وتكسبها صلابة قوية. الحافات الخارجية للبكرة يتم تسويتها لمنحها سطحاً خارجياً أمين الملمس.
- ٣) قائف مقياس ١,٥ بوصة لموديل SF٤٠٠٠ و ٢,٥ بوصة ل SF٥٠٠٠ سن أمريكي NST وأنواع أخرى متوفرة حسب الطلب.
- ٤) قاذف مياه نحاسي مقياس ١,٥ بوصة و ٢,٥ بوصة (مستقيم الرش) سن أمريكي NST موديل A. يوجد أنواع أخرى من القوافل - موديل B (يمكن التحكم بزاوية الرش) مستقيم - رشاش - إيقاف. - موديل C مستقيم - إيقاف.
- ٥) تعليمات التشغيل وطريقة استعمال الصندوق مطبوعة طباعة حرارية على الصندوق بحيث لا يوجد هناك أي ملصقات يمكن إزالتها.

Design of Cabinet:

1. Cabinet and door leaf made of steel sheets with all around folded edges. For surface cabinets, they are equipped with ventilation holes in both sides.
2. Corrosion Protection: Cabinet and reel are painted with electrostatic powder paint oven backed to protect against rust and to give smooth finishing.
3. Operation Instruction: Each cabinet is supplied with operation instructions in Arabic and English, silkscreen printed inside cabinet.

تصميم الصندوق:

- ١- الكابينة ودراف الأبواب مصنوعة من صاج حديد بدون أي أطراف مذببة ، جميع الكابائن خارج الحائط مزودة بفتحات على طرفي الصندوق للتهوية مما يطيل العمر الافتراضي للخراطيم والمعدات.
- ٢- الكابينة : مدهونة بالدهان الالكتروستاتيكي الفرنى باللون الأحمر المقاوم للصدأ.
- ٣- تعليمات التشغيل : كل صندوق مزود بتعليمات التشغيل الخاصة به باللغتين العربية والانجليزية مطبوعة طباعة حرارية بالداخل.

Types of Nozzles:

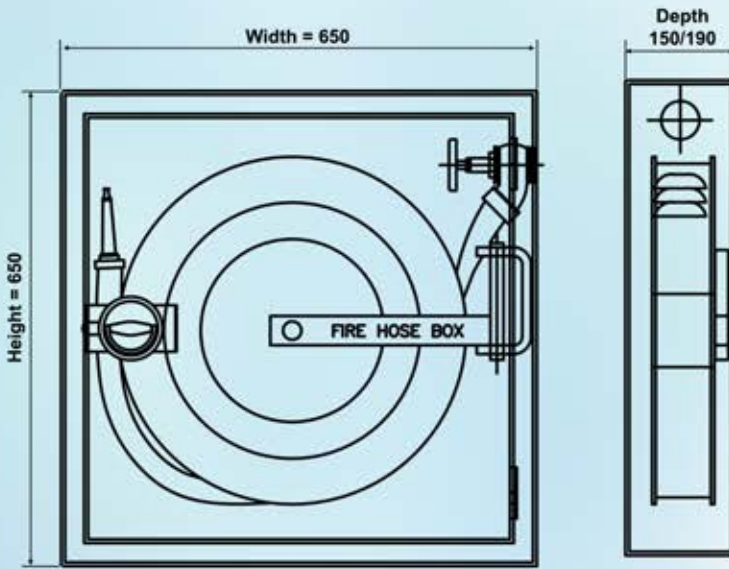

MODEL	DIMENSIONS					
	SIZE OF CABINET			SIZE OF WALL OPENING (FOR RECESSED CABINET)		
	Width ^W	Height ^H	Depth ^D	Width ^{W1}	Height ^{H1}	Depth ^{D1}
SF 4000	65 cm.	65 cm.	15 cm.	67 cm.	67 cm.	16 cm.
SF 5000	65 cm.	65 cm.	19 cm.	67 cm.	67 cm.	20 cm.

For Recessed Cabinets a=4 cm.

Step 1: Type of Installation



Surface Mounted

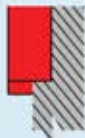

Flat Trim Semi-Recessed



Rolled Edge Semi-Recessed

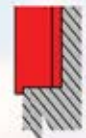

Recessed Mounted

Step 3: Select the type of glass (Optional)



Clear Transparent Glass



Wired Type Transparent Glass

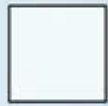

Tempered Glass

Step 2: Select the door style



Model - F Full Metal Door



Model - V Vertical Glass Door



Model - H Horizontal Glass Door



Model - C Circular Glass Door



Model - G Full Glass Door

Step 4: Determine the cabinet finish

- 1) Red Colour
- 2) White Colour
- 3) Stainless steel Hairline Finish
- 4) Stainless steel Mirror Finish

In line with our policy of continuous product improvement, we reserve the right to modify specifications without prior notice.

Factory & Head Office - Riyadh

2nd Industrial Area, Al-Kharj Road, Riyadh, KSA
Wasel: 7275, Code: 14334, Addition Number: 4441
Tel : +966 11 2650070, Fax: +966 11 2652190
E-mail: riyadh@sffeco.com.sa

SFFECO GLOBAL Office

JAFZA (South), Dubai, UAE, P.O. Box 261318
Tel: +971 4 880 9890, Fax: +971 4 880 9822
E-mail: sales@sffecoglobal.com

Jeddah Branch

Tel : +966 12 670 6009, Fax: +966 12 676 0307
E-mail: jeddah@sffeco.com.sa

Dammam Branch

Tel : +966 13 8351961, Fax: +966 13 8351968
E-mail: dammam@sffeco.com.sa

Madinah Branch

Tel : 0148660959, 0148283256, Fax: 0148660969
E-mail: madinah@sffeco.com.sa

www.SFFECO.com



DECADES
EXCELLENCE