



SCH50011

Estintore carrellato a schiuma / Mobile foam fire extinguisher

SCHIUMA

PREMIX 30

50 l

A - III B

INFORMAZIONI GENERALI

SCH50011 è un estintore carrellato a schiuma pressurizzato, in modo permanente con azoto, con serbatoio in acciaio inox. Questo estintore viene prodotto dalla società Pii S.r.l. che opera dal 1992 con un sistema qualità certificato ISO 9001. Il raggiungimento degli standard qualitativi prefissati parte da una attenta selezione e qualifica dei fornitori e prosegue attraverso costanti e severi controlli qualità di tutti i componenti, nel rispetto di quanto previsto dalla Norma ISO 2859-1. Tutti i componenti utilizzati nella costruzione degli estintori vengono acquistati da importanti produttori italiani ed europei. L'estintore SCH50011 è approvato secondo la norma UNI EN 1866-1 e la direttiva MED 96/98/CE.

AGENTE ESTINGUENTE

PREMIX30. Questa schiuma è idonea ad estinguere i fuochi di classe A e B con temperature fino a -30°C.

Legno, carta e tessuti (A). Liquidi infiammabili, oli, grassi e vernici (B).

La schiuma è l'estinguente più usato nel settore industriale, come raffinerie, depositi di materiali infiammabili ecc. La schiuma è una massa di bolle formata da una soluzione di acqua e agente schiumogeno, espansa con aria. Essendo più leggera della soluzione e di tutti i combustibili, la schiuma galleggia sulla superficie dei prodotti in combustione, formando un film impermeabile ai vapori, che separa il combustibile dal comburente; a questa proprietà si deve aggiungere inoltre l'elevato effetto raffreddante, dovuto alla grande percentuale di acqua contenuta.

CAMPO DI UTILIZZO

Questo estintore è stato progettato per essere utilizzato nell'ambito industriale e navale. Non è utilizzabile su apparecchi elettrici in tensione.

MANUTENZIONE

Per il mantenimento in perfetta efficienza dell'estintore, si raccomanda la manutenzione secondo la Norma UNI 9994:2003 la sostituzione di parti di ricambio e ricariche non originali, comporta il decadimento della approvazione dell'estintore.

MODEL SCH50011: stored pressure foam wheeled extinguisher. The cylinder is made of stainless steel. All Pii Srl extinguisher are manufactured in a modern automated factory near Milan. Quality standard ISO 9001 has been effective since 1992. Suppliers are carefully selected and their products must be conform to ISO 2859-1.

Components are sourced only from European manufacturers.

Our manufacturing process employs several robotic machines to ensure consistent quality and a fast rate of production.

Model SCH50011 is approved in accordance with with EN 1866-1 and directive MED 96/98/CE.

EXTINGUISHING AGENT

PREMIX30 Foam. This extinguisher is suitable for classes A & B fires involving, until -30°C.

Wood, paper & fabrics (A). Flammable liquids including petrol, oil, fat & paints (B).

This extinguisher is not suitable for use on flammable metal nor live electrical equipment.

TYPICAL USE

Factories, petrol stations, refineries, paint manufacturers.

MAINTENANCE & SERVICING

Protect from frost.

All extinguishers must be checked at least once a year by competent service personnel to the local stand, in Italy to conform to Standard UNI 9994:2003.

All extinguishers should be refilled if used or partial used immediately following use or partial use. Use only genuine Pii parts & refills which will ensure a long life & trouble free operation, also to comply with the manufacturers warranty conditions.



Rev. 02 - 06/2011



BUREAU VERITAS



1370

CARATTERISTICHE TECNICHE / TECHNICAL DATA

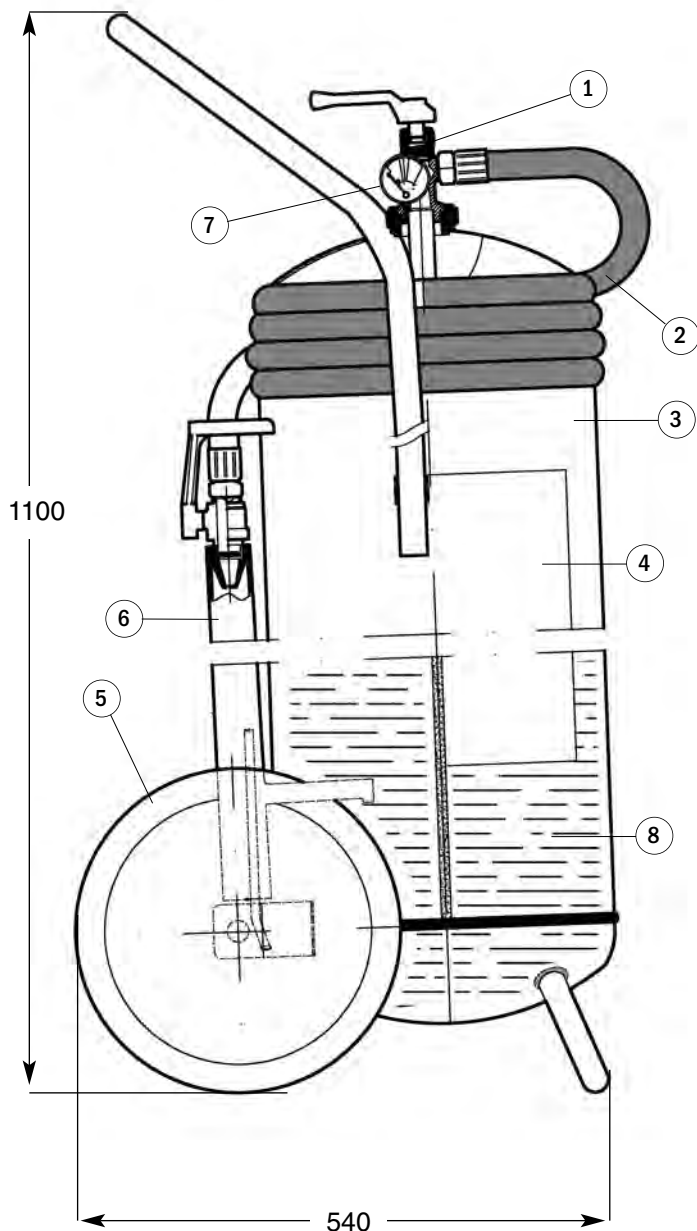

denominazione commerciale <i>trade name</i>	SCH50011
omologazione <i>approval</i>	UNI EN 1868-1
n° approvazione <i>approval number</i>	PED 97/23/CE
classi di spegnimento <i>extinguishing classes</i>	A III B
carica <i>charge</i>	I 50 schiuma PREMIX30 I 50 foam PREMIX30
pressione d'esercizio <i>working pressure</i>	1,4 MPa
valvola di sicurezza <i>safety valve</i>	2,5 MPa ± 0,2
temperatura d'utilizzo <i>temperature range</i>	-30°C +60°C
tempo di scarica <i>discharge time</i>	50 s
gittata <i>range</i>	m 11
serbatoio <i>cylinder</i>	fondi: imbutitura - corpo: calandratura e saldatura bottom: drawing - body: calendering and welding
acciaio <i>steel</i>	Acciaio inox 304 spessore 25/10 stainless steel 304 thickness 25/10
diametro serbatoio <i>diameter cylinder</i>	315 mm
pressione di collaudo <i>testing pressure</i>	23 bar
pressione di scoppio <i>bursting pressure</i>	80 bar
trattam. esterno <i>external treatment</i>	sabbiatura, verniciatura, 80µ resina poliesteri rosso RAL 3000 sanding, 80µ painting with red polyester resin RAL 3000
trattamento interno <i>internal treatment</i>	non previsto none
dimensioni <i>dimensions</i>	540 mm x 1100 mm
peso totale <i>total weight</i>	76,5 kg

ACCESSORI E RICAMBI / FITTINGS AND SPARE PARTS

1 valvola	valve	VALE2001
2 manichetta (m 5)	hose (m 5)	MPR00100
3 serbatoio	cylinder	SER50017
4 etichetta	label	ETI50011
5 ruote	wheels	RUO30001
6 mitra	nozzle	O2MITO05
7 manometro	gauge	MANS0101
8 schiuma PREMIX30	foam PREMIX30	PRE00000

Rev. 02 - 06/2011



PII S.R.L.

SISTEMA
QUALITÀ
CERTIFICATO

VIA SITYA YOMO, 11 - 20080 PASTURAGO di Vernate (MILANO) - ITALY
Tel. +39 02 90093734 r.a. - Fax +39 02 90092622
www.pii.it E-mail: info@pii.it



AZIENDA
ASSOCIATA:

