

EPP06001

Estintore portatile a polvere / Portable powder fire extinguisher

POLVERE

ABC 50

6 kg

43A-233B-C

INFORMAZIONI GENERALI

EPP06001 è un estintore portatile a polvere pressurizzato, in modo permanente, con azoto. Questo estintore viene prodotto nel moderno impianto automatizzato della società Pii S.r.l. che consente di ottenere elevati e costanti standard qualitativi, operando dal 1992 con un sistema qualità certificato ISO 9001. Il raggiungimento degli standard qualitativi prefissati parte da una attenta selezione e qualifica dei fornitori e prosegue attraverso costanti e severi controlli qualità di tutti i componenti, nel rispetto di quanto previsto dalla Norma ISO 2859-1. Ogni estintore prodotto viene collaudato e sottoposto ad un accurato controllo di eventuali perdite di pressione, mediante un sistema automatico a spettrometria di massa mirato ad individuare tracce, anche minime, di elio utilizzato quale tracciante in miscela con azoto (97% He, 3% N) nel gas propellente. Tutti i componenti utilizzati nella costruzione degli estintori vengono acquistati da importanti produttori di prim'ordine. L'estintore EPP06001 è approvato dal Ministero dell'Interno (Decreto Ministeriale del 7 Gennaio 2005).

AGENTE ESTINGUENTE

L'agente estinguente dell'estintore EPP06001 è costituito dalla polvere polivalente ABC 50% idonea ad estinguere tutti i fuochi di Classe A (Fuochi da materiali solidi), B (Fuochi da liquidi o da solidi liquefatti) e C (Fuochi da gas) così definiti dalla Norma UNI EN 3-2. Il composto chimico che fornisce la capacità estinguente è il Fosfato Mono Ammonico (MAP). L'efficienza dell'agente estinguente è proporzionale alla percentuale di MAP presente. L'azione estinguente della polvere ABC è basata su diversi effetti tra cui l'inibizione chimica e la separazione del combustibile dall'ossigeno. Il primo si verifica quando le sostanze presenti nella polvere interrompono la reazione chimica della combustione mentre il secondo si verifica quando la polvere, molto fine, si deposita sui materiali in combustione (combustibile) separandolo fisicamente dall'ossigeno ed evitando così il rischio di riaccensione.

CAMPO DI UTILIZZO

Questo estintore è stato progettato per essere utilizzato sia nell'ambito industriale che civile. È utilizzabile su apparecchi elettrici in tensione.

MANUTENZIONE

Ai sensi dell'art. 4 del D.M. 7 Gennaio 2005, gli estintori di incendio portatili devono essere mantenuti in efficienza mediante verifiche periodiche da parte di personale esperto, come previsto dal D.P.R. 27 Aprile 1955 e dal D.M. 10 Marzo 1998 e secondo le procedure indicate dalla Norma UNI 9994 sulla base delle indicazioni di uso riportate nel "Libretto di Uso e Manutenzione". Durante le operazioni di manutenzione e ricarica dopo l'uso, devono essere utilizzate solo parti di ricambio ed agenti estinguenti originali forniti dal produttore dell'estintore.

MODEL EPP06001: stored pressure ABC powder portable extinguisher.

All Pii srl extinguishers are manufactured in a modern automated factory near Milan. Quality standard ISO 9001 has been effective since 1992. Suppliers are carefully selected and their products must be conform to ISO 2859-1. Components are sourced only from European manufacturers. Our manufacturing process is fully automated and employs several robotic machines to ensure consistent quality and a fast rate of production. This production line utilises the very latest leak detection equipment including a mass spectrometer to ensure a leak free production. Nitrogen is used as the expellant force and includes helium as the trace element. Model EPP06001 has been certified to EN 3-7 European Standard.

EXTINGUISHING AGENT

ABC dry powder 50% mono ammonium sulphate. This extinguisher is suitable for classes A B & C fires involving. Wood, paper & fabrics (A). Flammable liquids including petrol, oil, fat & paints (B). Flammable gas (C). This extinguisher is not suitable for use on flammable metal.

TYPICAL USE

Factories, offices, workshops. This extinguisher is suitable for use on live electrical equipment.

MAINTENANCE & SERVICING

The portable fire extinguishers must be checked regularly by competent service personnel in accordance with local regulations concerning the maintenance of fire extinguishers and pressure equipment linked with manufacturer's instruction for maintenance and refilling. If local specific regulations are not available, the manufacturer recommends to follow the Italian standard UNI 9994:2003. During the maintenance operation, or refilling after use, use only genuine Pii spare parts and extinguishing agent.



Rev. 00 - 11/2005



BUREAU
VERITAS

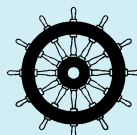

0029



1370



APRAGAZ

CARATTERISTICHE TECNICHE / TECHNICAL DATA

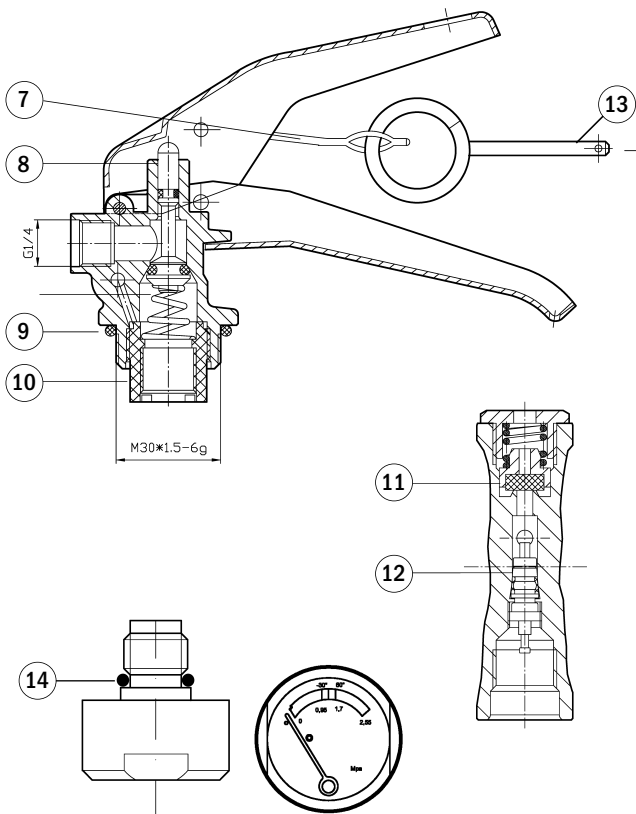
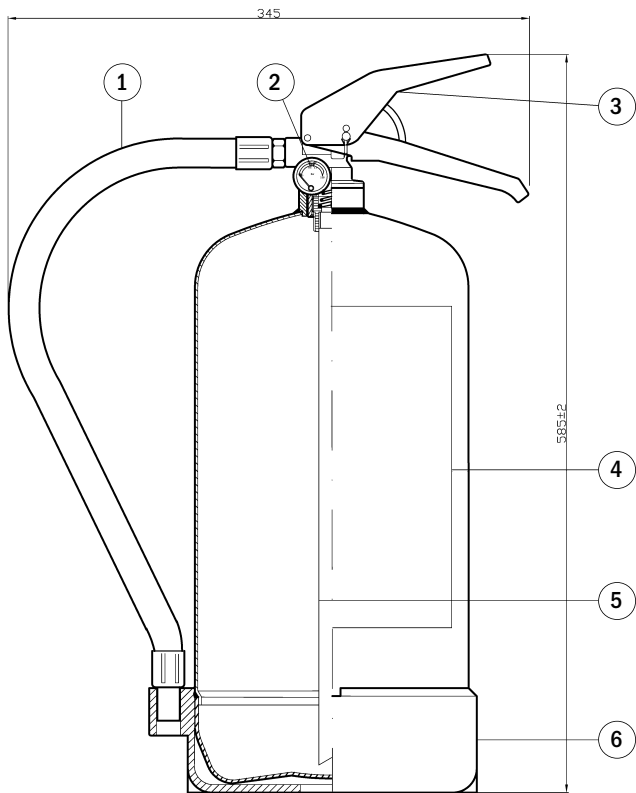

denominazione commerciale	EPP06001
trade name	
omologazione	Ministero dell'Interno
approval	Italian standard
n° approvazione	DCPST/A6/8839/153 sott. 60 del 18/11/2005
approval number	
classi di spegnimento	43A 233B-C
extinguishing classes	
carica	kg 6 polvere ABC 50%
charge	kg 6 powder ABC 50%
pressione d'esercizio	1,4 MPa
working pressure	
valvola di sicurezza	2,2 MPa ± 0,2
safety valve	
temperatura d'utilizzo	-30 +60 °C
utilization temperature	
tempo di scarica	15 s
discharge time	
gittata	6 m
range	
serbatoio	in 2 pezzi da profondo stampaggio
cylinder	in 2 parts obtained by deep moulding
acciaio	Fe P04 spessore 15/10 UNI EN 10130
steel	Fe P04 thickness 15/10 UNI EN 10130
diametro serbatoio	170 mm
diameter cylinder	
pressione di collaudo	30 bar
testing pressure	
pressione di scoppio	90 bar
bursting pressure	
trattamento esterno	sabbiatura, verniciatura, 80µ resina poliesteri rosso RAL 3000
external treatment	sanding, 80µ painting with red polyester resin RAL 3000
trattamento interno	non previsto
internal treatment	none
dimensioni	345 mm x 585 mm
dimensions	
peso totale	9,6 kg
total weight	

ACCESSORI E RICAMBI / FITTINGS AND SPARE PARTS

1 manichetta	Hose	MPR12001
2 manometro	Pressure gauge	MANP0109
3 valvola	Valve	VALP0001
4 etichetta	Label	ETI06001
5 pescante	Syphon	PES06009
6 fondello nero	Plastic black footing	FON00000
fondello rosso	Plastic red footing	FON00005
fondello giallo	Plastic yellow footing	FON00008
7 sagola	Chain	SAG00000
8 pistoncino	Valve stern	PIS00004
9 O-ring valvola	O-ring valve	OR300000
10 porta-pescante	Adapter for the syphon	PPES0000
11 disco sicurezza	Safety valve	DIS00001
12 valvola controllo	Check valve	DIS00006
13 spina sicurezza	Safety pin	SPI06000
14 O-ring manometro	O-ring pressure gauge	GUA21700

00 polvere ABC 50% Powder ABC 50% ABC25050

Rev. 00 - 11/2005



Pii S.R.L.
SISTEMA
QUALITÀ
CERTIFICATO

VIA SITYA YOMO, 11 - 20080 PASTURAGO di Vernate (MILANO)
Tel. +39 02 90093734 r.a. - Fax +39 02 90092622
www.pii.it E-mail: info@pii.it



AZIENDA
ASSOCIATA:

