

CO202015

Estintore portatile a biossido di carbonio / Portable carbon dioxide fire extinguisher

CO₂

2 kg

55 B

INFORMAZIONI GENERALI

CO202015 è un estintore portatile a biossido di carbonio. Questo estintore viene prodotto nel moderno impianto automatizzato della società Pii S.r.l. che consente di ottenere elevati e costanti standards qualitativi, operando dal 1992 con un sistema qualità certificato ISO 9001. Il raggiungimento degli standards qualitativi prefissati parte da una attenta selezione e qualifica dei fornitori e continua attraverso costanti e severi controlli qualità di tutti i componenti, nel rispetto di quanto previsto dalla Norma ISO 2859-1. Tutti i componenti utilizzati nella costruzione sono acquistati da importanti produttori italiani ed europei. L'estintore CO202015 è certificato secondo le Norme EN 3-7 da Apragaz, organismo di controllo ufficialmente riconosciuto da tutti i Paesi Europei, e dal Ministero dell'Interno secondo D.M. 7/1/2005.

AGENTE ESTINGUENTE

Il biossido di carbonio è un gas incombustibile caricato ad una pressione di circa 60 bar; non necessita di un agente estinguente ausiliario per l'espulsione. Questo estinguente è idoneo ad estinguere i fuochi di classe B. Liquidi infiammabili, grassi e vernici (B).

PRINCIPI DI ESTINZIONE

soffocamento: sostituzione dell'ossigeno necessario per la combustione con gas inerte;
spegnimento: abbattimento della fiamma con la forza del getto;
raffreddamento: trasformazione rapida delle gocce di CO₂ in pressione a -78 °C in neve CO₂.

L'erogazione del biossido di carbonio avviene tramite un cono dotato di rompi getto.

CAMPO DI UTILIZZO

Questo estintore è stato progettato per essere utilizzato nell'ambito industriale. È utilizzabile su apparecchi elettrici in tensione.

MANUTENZIONE

Per il mantenimento in perfetta efficienza dell'estintore, si raccomanda la manutenzione secondo la Norma UNI 9994; la sostituzione di parti di ricambio e ricariche non originali, comporta il decadimento dell'approvazione dell'estintore.

CO202015

All Pii Extinguishers are manufactured in a modern automated factory near Milan. Quality Standard ISO 9001 has been effective since 1992. Suppliers are carefully selected & their components must conform to ISO 2859-1. Components are sourced only from EUROPEAN MANUFACTURERS. The manufacturing process is fully automated & employs several Robotic Devices to ensure consistent quality & a fast rate of production. Both Units conform to EN3-7 by Apragaz.

EXTINGUISHING AGENT

Carbon Dioxide Gas has a working pressure of 60 BAR. The Co2 Gas is self expelling. Co2 Gas is non corrosive & is suitable to fight live ELECTRICAL fires & is completely clean when used on delicate Electronic Machinery. It is also suitable for fires involving Flammable Liquids & Flammable Gases.

Extinguishing mechanism:

Smothering: replacement of oxygen, necessary for the combustion, with inert gas; Extinguishing: blasting of the flame with the force of discharge jet; Cooling: quick changing of CO2 drops in pressure at a temperature of -78°C to CO2 snow. The discharge of carbon dioxide is by a horn with a controlled valve.

TYPICAL USE

This fire extinguisher has been designed for use in industrial field. It is suitable for use on live electrical equipment.

MAINTENANCE & SERVICING

All extinguishers must be checked at least once a year by competent service personnel to the Italian Standard UNI 9994. All extinguishers should be refilled if used or partially used immediately following use or partial use. Use only genuine Apex parts & refills which will ensure a long life & trouble free operation, also to comply with the manufacturers warranty conditions.



Rev. 02 - 04/2010



BUREAU
VERITAS

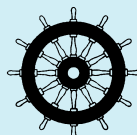

0029



1370



APRAGAZ

CARATTERISTICHE TECNICHE / TECHNICAL DATA

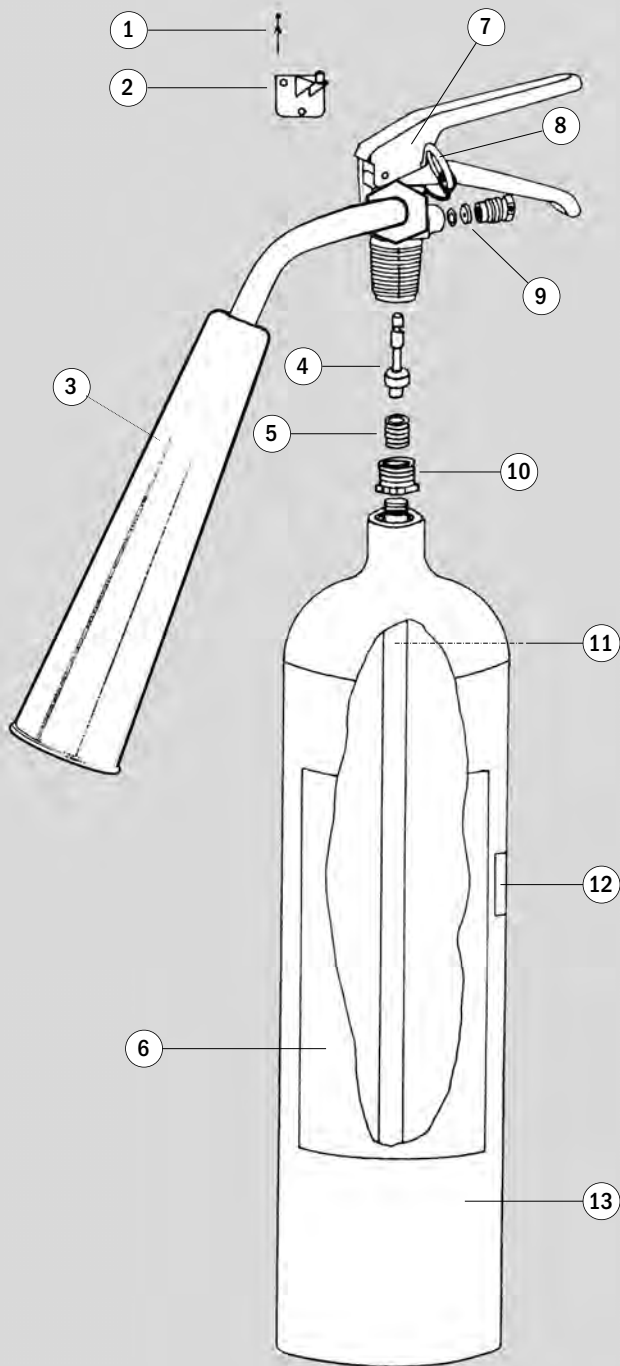

denominazione commerciale	C0202015
trade name	
omologazione approval	Ministero dell'Interno Italian standard
n° approvazione test report	DCPST/A6/8230/153 sott. 60 del 14/11/2006
classi di spegnimento extinguishing classes	55B
carica charge	kg 2 biossido di carbonio kg 2 carbon dioxide
pressione d'esercizio working pressure	50 bar
valvola di sicurezza safety valve	18,5 MPa ± 1,5
temperatura d'utilizzo utilization temperature	-30 °C +60 °C
tempo di scarica discharge time	8 s
gittata range	m 3
serbatoio cylinder	forgiatura a caldo hot forging
materiale material	Alluminio AA6061T6 Aluminium Alloy AA6061T6
diametro serbatoio diameter cylinder	117 mm
pressione di collaudo testing pressure	212 bar
pressione di scoppio bursting pressure	560 bar
trattam. esterno external treatment	sabbatura, verniciatura, 80µ resina poliester rosso RAL 3000 sanding, 80µ painting with red polyester resin RAL 3000
trattamento interno internal treatment	non previsto none
dimensioni dimensions	245 mm x 530 mm
peso totale total weight	5,5 kg

ACCESSORI E RICAMBI / FITTINGS AND SPARE PARTS

1 sigillo	seal	SIG00001
2 supporto a muro	wall bracket	SUP02008
3 cono	horn	CON00007
4 pistoncino	valve stem	PIS00002
5 molla	spring	MOL00002
6 etichetta	label	ETI02014
7 valvola di erogazione	discharge valve	VAPU0024
8 spina di sicurezza	safety pin	SPI06001
9 valvola di sicurezza	safety valve	DIS00004
10 portapescante	adaptor for the syphon	-
11 pescante	syphon	PES02007
12 certificato di conformità	certificate of conformity	CER00000
13 bombola	cylinder	BBV02001
00 supporto inox	inox bracket	SUP02007

Rev. 02 - 04/2010



Pii S.R.L.

SISTEMA
QUALITÀ
CERTIFICATO

VIA SITYA YOMO, 11 - 20080 PASTURAGO di Vernate (MILANO)

Tel. +39 02 90093734 r.a. - Fax +39 02 90092622

www.pii.it E-mail: info@pii.it



AZIENDA
ASSOCIATA:

