

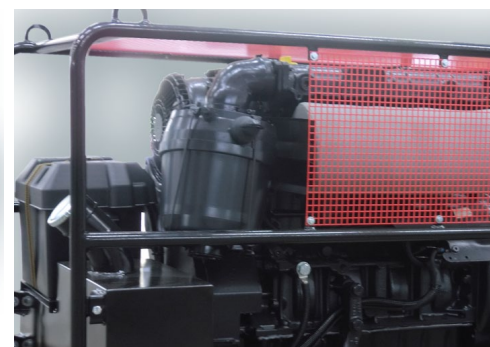

Tragkraftspritze VF 2000D

Portable Pump VF 2000D

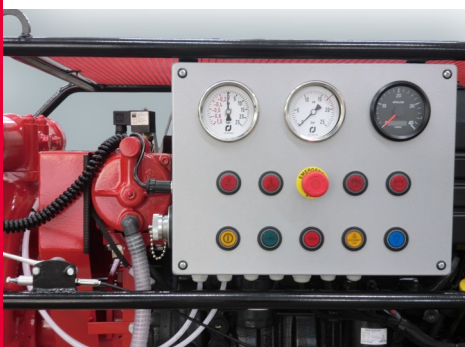

Pumpe Pump

JOHSTADT Feuerlöschkreiselpumpe (einstufig) aus seewasserbeständiger Aluminiumlegierung mit Pumpenwelle aus Edelstahl, Gleitringdichtung
1 x Saugengang (4 1/2"), Saugsieb
2 x Druckabgänge (2 1/2") mit Druckventil
Kupplungssystem Storz (andere auf Anfrage)
Option: Pumpengehäuse und Laufrad aus Kupferlegierung (Rotguss/Bronze)

JOHSTADT Fire Fighting Centrifugal Pump (single-stage) made of seawater resistant Aluminium alloy with pump shaft made of stainless steel, mechanical seal

*1 x suction inlet (4 1/2"), suction sieve
2 x pressure outlet (2 1/2") with pressure valves
Coupling system Storz (others on request)
Option: pump casing and impeller made of Copper alloy (gunmetal/Bronze)*

Entlüftung Priming system

VACUMAT – automatisch gesteuerte JOHSTADT Entlüftungspumpe, deaktivierbar, max. 8 m Saughöhe, ölfrei, wartungsfrei, drucklos

VACUMAT – automatic controlled JOHSTADT priming pump, detachable, max. 8 m suction lift, oilfree, maintenance free, pressure free

Ausstattung Equipment

Rohrrahmengestell mit 4 gummierten Klappgriffen, Manovakuummeter, Manometer, Betriebsstundenzähler, Arbeitsscheinwerfer, 4 Kranösen, Entwässerungshahn, Ladesteckdose
Option: Grundrahmen verzinkt

*Pipe protection frame with 4 fold-away handles (rubber-coated), suction inlet pressure gauge, pressure outlet gauge, hour meter, spotlight, 4 lifting eyes, drain cock, plug box for external charger
Option: hot-dip galvanized base frame*

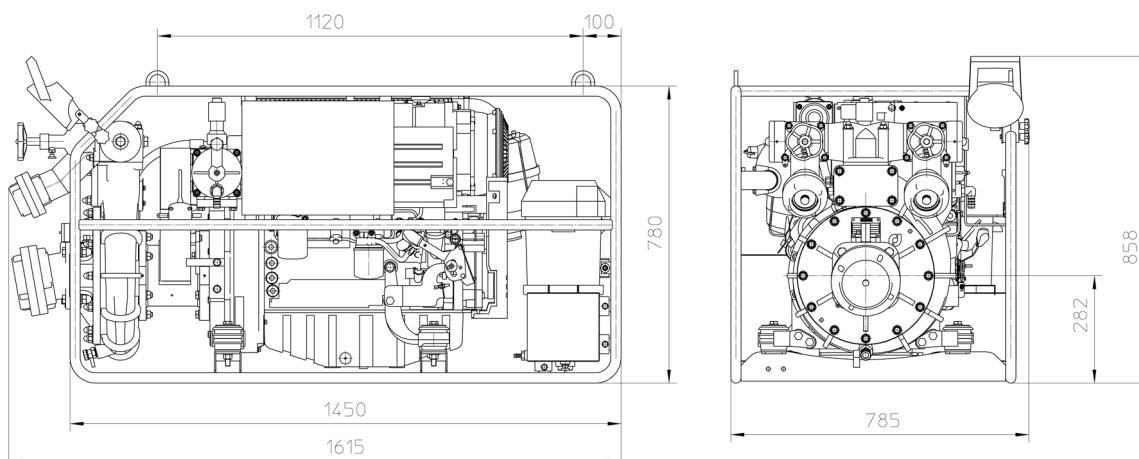

Leistung Performance

Nennleistung 2000 l/min bei 8 bar und 3 m Saughöhe, max. Förderstrom 2450 l/min, Schließdruck 12,5 bar

Nominal performance 2000 l/min at 8 bar and 3 m suction lift, max. delivery rate 2450 l/min, closing pressure 12.5 bar

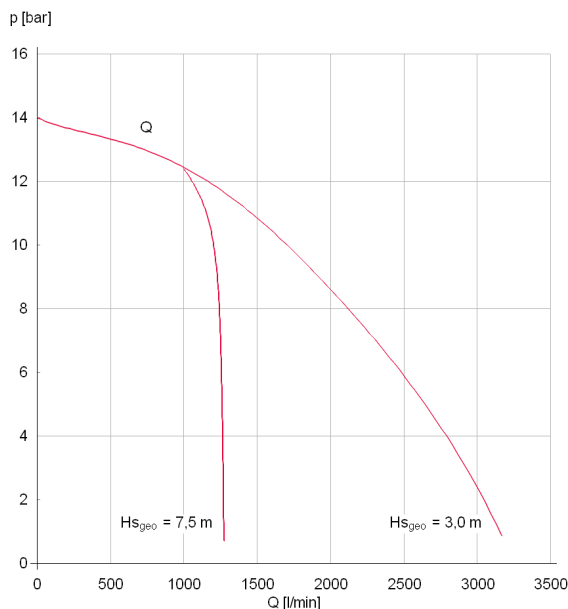

Antrieb Drive

Verbrennungsmotor DEUTZ (Euro 2 oder 3), Vierzylinder-Viertakt-Dieselmotor, Luftkühlung, Elektrostart, Starterbatterie, Tankinhalt 30 Liter
Option: Tankinhalt 60 Liter

*Combustion engine DEUTZ (Euro 2 or 3), 4-cylinder 4-stroke diesel engine, air cooling, electrical starter, starter battery, tank capacity 30 litres
Option: tank capacity 60 litres*

Gewicht Weight

445...475 kg (betriebsbereit ready for operation)
410...440 kg (ohne Betriebsstoffe dry)